PagePro 1380 MF
naudojimosi instrukcija

PagePro 1390 MF
Fakso naudojimo instrukcija

4558-9564-01A
1800795-001B

Įvadas

1

Spausdintuvo dalys



Su papildomu instaliuotu automatinio dokumentų padavikliu (ADF)

Pastaba

Daugiau informacijos apie papildomo ADF instaliavimą rasite skyriuje "Automatinio dokumentų padaviklio (ADF) instaliavimas".

Automatinio dokumentų padaviklio (ADF) dėklas

Popieriaus stabdiklis

Automatinio dokumentų padaviklio (ADF) dangtelis

Valdymo skydelis

Išėjimo dėklas

Priekinis dangtelis

Rankinio padavimo dėklas





Popieriaus dėklas



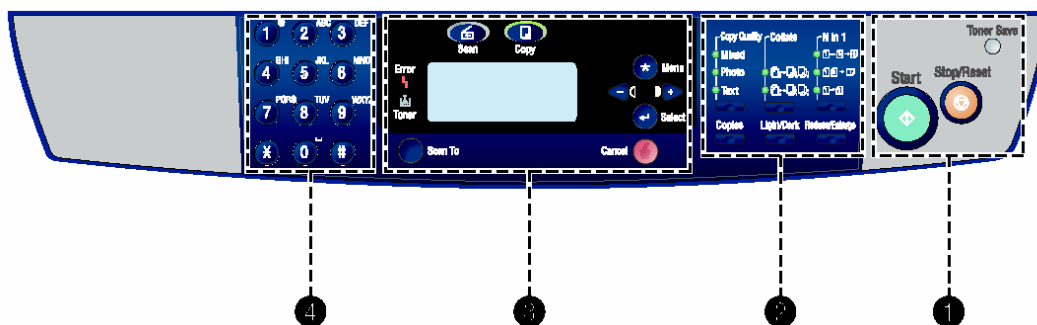



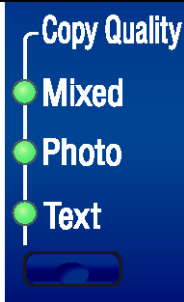
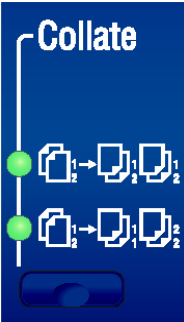
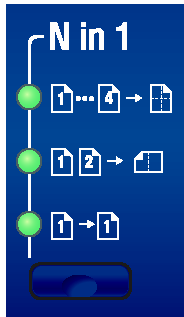



Funkcijų su pasirinkamo ADF naudojimo aprašymai yra šiame naudojimosi vadove. Tačiau norėdami naudoti tas funkcijas, turite atskirai nusipirkti papildomą ADF.

Apie valdymo skydelį

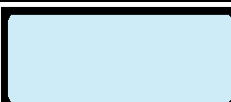
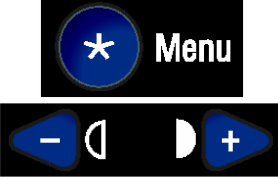

1		Pradedama kopijavimą arba skenavimą.
		Bet kuriuo metu sustabdo operaciją. Budėjimo režime panaikina kopijavimo parinktis.
		Naudodamas mažiau tonerio kopijuojant dokumentus taupo tonerį.
2	  	<p>Parenka dokumento tipo režimą tuo metu vykstančiam kopijavimui.</p> <p>Automatiškai sudeda kelis egzempliorius į komplektus.</p> <p>Sumažina originalius vaizdus, kad šie tilptų ant vieno popieriaus lapo. Spausdina 1-4 puslapius, sumažintus, kad tilptų ant vieno popieriaus lapo. Spausdina 1-2 puslapius, sumažintus, kad tilptų ant vieno popieriaus lapo. Spausdina 1 puslapį ant vieno popieriaus lapo.</p>
		Nustato kopijų numerį. (Vieną kartą paspaudus mygtuką, kopijų skaičius padidėja vienu puslapiu.)
		Sureguliuoja dokumento šviesumą tuo metu vykstančiam kopijavimui.

		Padaro kopiją mažesnę arba didesnę negu originalus dokumentas.
3		Įveda skenavimo režimą.
		Įveda kopijavimo režimą.
		Parodo, kad popierius užstrigo.
		Įspėjamasis LED apie tonerio kasetę Blykčioja, kai tonerio kasetė yra tuščia arba reikia pakeisti būgną. Pasilieka, kai toneris yra visiškai sunaudojamas, naudojama netinkama tonerio kasetė arba reikia pakeisti būgną.
		Rodo nustatymus ir žinutes.
		Įveda Meniu režimą ir rodo galimus meniu. Rodo galimas parinktis pasirinktame meniu.
		Parenka rodomą ikoną.
		Nuskenuoja dokumentą į nustatytą programinės įrangos programą. Galima tada, kai yra instaliuota LinkMagic.
		Pakartotinai paspaudus, ištrina įvestus duomenis arba išeina iš meniu.
4		Klaviatūra su skaičiais. Įveda kopijų skaičių.

***Apie programinę
įrangą*** **2**

Reikalavimai sistemai

- Asmeninis kompiuteris
Pentium 3: 450 MHz
- Operacinė sistema
Microsoft Windows XP Home Edition/Professional, Windows 2000,
Windows Me, Windows 98SE
- Laisva vieta kietajame diske
 - Maždaug 20 MB laisvos vietos kietajame diske spausdintuvo tvarkyklei
 - Maždaug 128 MB laisvos vietos kietajame diske vaizdo apdorojimui
- RAM
Daugiau negu OS rekomendacija
- CD-ROM/DVD įrenginys
- Įeinanti / išeinanti sąsaja
Versija: USB 2.0 jungtis

Ypatybės ir CD-ROM dokumentacija

Spausdintuvo tvarkyklės

Tvarkyklės	Naudojimas/Nauda
Tvarkyklė Windows XP/2000	Šios tvarkyklės leidžia prieiti prie visų spausdintuvo ypatybių, įskaitant baigiamąją ir pažangią schemą. Taip pat žiūrėkite skyrių "Spausdintuvo tvarkyklės nustatymų apibūdinimas" puslapyje 38.
Tvarkyklė Windows Me/98SE	

TWAIN tvarkyklė

Tvarkyklė	Naudojimas/Nauda
TWAIN tvarkyklė Windows XP/2000/Me/98SE	Ši tvarkyklė leidžia nustatyti skenavimo funkcijas, tokias, kaip spalvos nustatymas ir dydžio reguliavimai. Daugiau informacijos rasite skyriuje 6, "Skenerio veikimas."



Apie tvarkyklių instaliavimą daugiau žiūrėkite *PagePro 1380 MF instaliavimo vadove*.

***Valdymo skydelis
ir konfigūracijos
menu***

3

Įvadas

Šis spausdintuvas yra sukurtas taip, kad juo būtų nesudėtinga naudotis per LCD skystųjų kristalų ekrano programavimą su valdymu klaviatūra. Patogus vartotojui programavimas padeda visiškai išnaudoti visus siūlomus meniu pasirinkimus. Laipsniškos, žemiau esančios ekrano instrukcijos padės jums naudotis meniu pasirinkimais ir programavimo parinktimis.

Meniu lentelė

Jūs greičiausiai galėtumėte suprogramuoti spausdintuvą ir be Naudojimosi instrukcijų. Tačiau norėdami geriau suprasti meniu siūlomus pasirinkimus ir parinktis, atkreipkite dėmesį į žemiau esančią meniu lentelę. Standartiniai nustatymai pažymėti juodesniu šriftu.

1. Bendras nustatymas	11. Kalba	Pasirinkite norimą kalbą
	12. Popieriaus dydis	A4 Laiško Legal A5 B5
	13. Neaktyvus režimas	5 min. 15 min. 30 min. 1 val. 2 val.
	14. OPC nustatymas.	
	15. ADF krašto reguliavimas	-4 -3 -2 -1 0 +1 +2 +3 +4 +5 +6





2 . Kopijavimo nustatymas	21. Numatytas kopijavimo režimas	Tekstas Fotografija Mišrus
	22 Numatytas tankumas	1-7 lygiai (4)
	23. Numatytas didinimas - mažinimas	Originalus (100%) Įprastas (25-400%) Pritaikytas prie popieriaus Nuo A4 iki Laiško Nuo Laiško iki A4 Nuo Legal iki Laiško Nuo Legal iki A4
	24. Numatytas surūšiuavimas	Surūšiuavimas įjungtas Surūšiuavimas išjungtas
	25. Numatytas tonerio taupymas	Tonerio taupymas įjungtas Tonerio taupymas išjungtas
	26. Numatytas fono pašalinimas	Teksto režimas (įjungtas, išjungtas) Mišrus režimas (įjungtas, išjungtas)

3. Ataskaita	31. Konfigūracija	Informacija apie sistemą
	32. Meniu žemėlapis	
	33. Naudojimosi ataskaita	

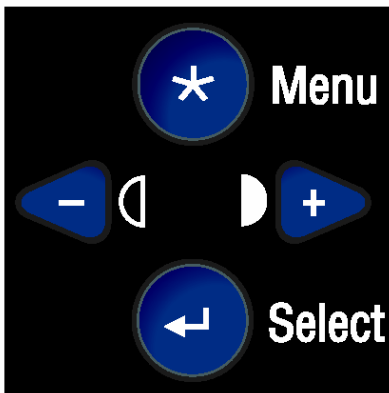
Valdymo klaviatūra

Valdymo klaviatūros mygtukai LCD skystųjų kristalų ekranui programuoti yra aprašyti ir paaiškinti žemiau.



	<p>Atšaukia nustatymą arba sugražina į ankstesnį meniu lygį. Išeina iš meniu, jeigu paspaudžiama kelis kartus. Grįžta į ankstesnį meniu lygį.</p>
	<p>Atidaro meniu.</p>
 	<p>Pereina į kitą meniu lygį. Parenka parinktį.</p> <p>Slinkties mygtukai. Tuo metu ekrane esančiame meniu lygyje rodo parinktį.</p>
	<p>Išeina iš meniu.</p>

Meniu režimo įvedimas

1 Norėdami  įeiti į meniu režimą, paspauskite. LCD rodo meniu sąrašą.

2 Norėdami  pasirinkti iš žemiau nurodytų meniu, paspauskite arba sunumeruotus mygtukus (1-3): "1. Bendras nustatymas", "2. Kopijavimo nustatymas", arba "3. Ataskaita".

ARBA

Norėdami greičiau praeiti per kiekvieną meniu lygį, laikykite nuspaudę žemyn atitinkamą slinkties mygtuką.

3 Norėdami  pasirinkti parinktį, paspauskite, kai jis atsiranda ant LCD. LCD rodys kitą meniu lygį.

4 Norėdami  peržiūrėti kitą meniu, paspauskite

5 Paspauskite  Kai pasirinksite parinktį, apatinėje ekrano eilutėje bus rodoma "Nustatymas OK" ("Setting OK"). Tuo metu esantis nustatymas visada yra parinktis su varnele (v).

***Popieriaus
naudojimas***

4

Apie popierių

Kokio dydžio popieriaus formatus galima naudoti?

Popieriaus formatas	Popieriaus formato dydis	
	Milimetrai	Coliai
A4	210.0×297.0	8.2×11.7
B5	182.0×257.0	7.2×10.1
A5	148.0×210.0	5.9×8.3
Legal	215.9×355.6	8.5×14.0
Letter	215.9×279.4	8.5×11.0
Executive	184.2×266.7	7.25×10.5
Com-10 Vokas	104.8×241.3	4.125×9.5
C5 Vokas	162.0×229.0	6.4×9.0
DL Vokas	110.0×200.0	4.3×7.9
Monarch Vokas	98.4×190.5	3.875 × 7.5
Atvirukas	100.0 × 148.0	3.9×5.8

Popieriaus tipai

Prieš pirkdami didelį kiekį tam tikro popieriaus, su tokiu pat popieriumi atlikite bandomąjį spausdinimą ir patikrinkite spausdinimo kokybę.

Laikykite popierių ant plokščio, lygaus paviršiaus originaliame įpakavime iki tol, kol jis yra įdedamas į spausdintuvą.

Paprastas popierius

Talpa	Popieriaus dėklas	Iki 250 lapų priklausomai nuo popieriaus svorio
	Popieriaus padavimas rankiniu būdu	Tik 1 lapas
Įdėjimas	Priekine puse	
Tvarkyklės popieriaus tipas	Paprastas popierius	
Svoris	Nuo 60 iki 90 g/m ² (nuo 16 iki 24 svarų)	

Naudokite paprastą popierių, kuris yra

- Tinkamas spausdinti lazeriniu spausdintuvu.

PASTABA

Nenaudokite popieriaus tipų, nurodytų apačioje. Jie gali įtakoti prastą spausdinimo kokybę, blogą popieriaus padavimą arba spausdintuvo sugadinimą.

NENAUDOKITE popieriaus, kuris yra

- Padengtas apdirbtu paviršiumi (toks, kaip kalkė, blizgantis popierius ir spalvotas popierius, kuris buvo impregnuotas)
- Padengtas anglimi
- Netinkamas termografinis kopijavimo popierius (toks, kaip šilumai jautrus popierius, šilumai ir slėgiui jautrus kopijavimo popierius)
- Kopijavimo popierius su vandens ženklais
- Jautrus slėgiui
- Sukurtas specialiai rašaliniams spausdintuvams (toks, kaip aukščiausios kokybės popierius, blizganti juostelė ir atvirukai)
- Ant jo jau buvo spausdinta kitu spausdintuvu, kopijuota kitu kopijavimo aparatu arba naudotas faksu
- Dulkėtas
- Šlapias (arba drėgnas)



Laikykite popierių aplinkoje, kur santykinė drėgmė yra tarp 30% ir 65%. Toneris gerai neprilimpa prie drėgno ar šlapio popieriaus.

- Sluoksniuotas
- Lipnus
- Sulenktas, suglamžytas, susuktas, iškilus, suvyniotas arba raukšlėtas
- Perforuotas, su trimis išmuštomis skylutėmis arba suplėšytas
- Pernelyg slidus, pernelyg šiukštus arba pernelyg kietas
- Viršutinės ir apatinės pusės struktūra (šiurkštumas) skiriasi
- Pernelyg plonas arba pernelyg storas
- Sulimpa su statine elektra
- Padarytas iš folijos arba paausuotas; pernelyg liuminescencinis
- Jautrus šilumai arba neatsparus lydymo temperatūrai (205°C [401 °F])
- Netaisyklingos formos (ne stačiakampis arba nenukirptas ties reikiama kampais)
- Ant jo yra klijų, lipnios juostos, sąvaržėlių, kabių, juostelių, kabliukų arba mygtukų
- Rūgštinis

Bet koks kitas popierius, kuris nėra patvirtintas

***Gedimų
nustatymas*** **5**

Neteisingas popieriaus padavimas

Neteisingo popieriaus padavimo tvarkymas

- 1 Atidarykite priekines dureles.
- 2 Išimkite tonerio kasetę.



- 3 Išimkite užstrigusius popierius.



- 4 Vėl įdėkite tonerio kasetę.
- 5 Uždarykite priekines dureles.

Neteisingo popieriaus padavimo papildomame ADF tvarkymas

- 1 Atsargiai atidarykite ADF dangtelį.



2 Atsargiai iškimkite užstrigusį popierių iš ADF.

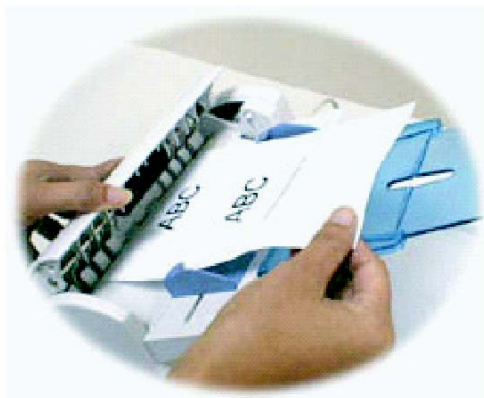

3 Uždarykite priekinį ADF dangtelį.



Atskaitų spausdinimas

Galite spausdinti trijų tipų atskaitas.

Konfigūracijos puslapis

Norėdami patikrinti spausdintuvo konfigūraciją, įskaitant informaciją apie gaminį, atminį ir tonerį ir numatytus nustatymus, naudokite konfigūracijos puslapį.

- 1 Paspauskite Meniu.
- 2 Spauskite slinkties mygtuką tol, kol ekrane atsiras "3. Ataskaita" (3. Report").
- 3 Paspauskite "Pasirinkti"(Select).
- 4 Spauskite slinkties mygtuką tol, kol ekrane atsiras "31. Konfigūracija" ("31. Configuration").
- 5 Norėdami spausdinti konfigūracijos puslapį, paspauskite "Pasirinkti" ("Select").

Meniu žemėlapis

Norėdami patikrinti galimus meniu nustatymus, naudokite meniu žemėlapi.

- 1 Paspauskite Meniu.
- 2 Spauskite slinkties mygtuką tol, kol ekrane atsiras "3. Ataskaita" (3. Report).
- 3 Paspauskite Meniu.
- 4 Spauskite slinkties mygtuką tol, kol ekrane atsiras "32. Meniu Žemėlapis ("Menu Map").
- 5 Norėdami spausdinti meniu žemėlapi, paspauskite "Pasirinkti" ("Select").

Ataskaita apie naudojimą

Norėdami sužinoti spausdintuvo naudojimo statistiką, naudokite ataskaitą apie naudojimą.

- 1 Paspauskite Meniu.
- 2 Spauskite slinkties mygtuką tol, kol ekrane atsiras "3. Ataskaita" (3. Report).
- 3 Paspauskite Meniu.
- 4 Spauskite slinkties mygtuką tol, kol ekrane atsiras "33. Ataskaita apie naudojimą" ("Usage report").

Norėdami spausdinti ataskaitą apie naudojimą, paspauskite "Pasirinkti" ("Select").

Klaidų žinutės, esančios ekrane

LCD linija1	LCD linija 2	Aprašymas
Nebėra popieriaus	Prašome įdėti popieriaus	Popieriaus dėklai tušti.
Atsidaręs priekinis dangtelis	Prašome uždaryti dangtelį	Priekinės spausdintuvo durelės atidarytos.
Atsidaręs užpakalinis dangtelis	Prašome uždaryti dangtelį	Užpakalinės spausdintuvo durelės atidarytos.
Atidarykite priekinį dangtelį	Išimkite popierių	Priekinėse spausdintuvo durelėse įstrigo popierius.
Popierius netinka	Tęskite: START	Dėkle įdėtas netinkamo dydžio popierius.
[SPAUSDINTUVO KLAIDA]	Reikalingas techninis aptarnavimas	Reikalingas techninis aptarnavimas. Susisieki su vietiniu pardavėju.
[SPAUSDINTUVO KLAIDA]	Baigiasi toneris	Kasetėje tonerio yra nebedaug. Ją reikėtų pakeisti.
Prašome pakeisti	Naują tonerį	Tonerio kasetė tuščia ir ją reikia pakeisti.
Neužtenka atminties 1 Kopija	Paspauskite Stop/Clear	Neužtenka spausdintuvo atminties.
Atrakinkite skenerį	Tęskite: START	Skenerio korpusas yra užrakintas.
Atidarykite ADF dangtelį	Išimkite popierių	ADF įstrigo popierius.
[SKENERIO KLAIDA]	Lempos klaida	Skenerio lemos klaida. Reikalingas techninis
[SKENERIO KLAIDA]	AFE R/W Klaida	Skenerio AFE R/W klaida. Reikalingas techninis aptarnavimas.
[SKENERIO KLAIDA]	Daviklis	Skenerio daviklio klaida. Reikalingas techninis aptarnavimas.
[SKENERIO KLAIDA]	NVRAM R/W Gedimas	Skenerio NVRAM R/W klaida. Reikalingas techninis aptarnavimas.

LCD linija1	LCD linija 2	Aprašymas
[SKENERIO KLAIDA]	Variklis sustojo	Skenerio variklio veikimo klaida. Reikalingas techninis aptarnavimas.
[SKENERIO KLAIDA]	Netinkamas toneris	Tonerio kasetė nėra originali KNOICA MINOLTA tonerio kasetė arba netinkamas tonerio kasetės tipas. Pakeiskite tonerio kasetę.



Jeigu savo kompiuteryje naudojate NEC USB 2.0 arba add-on kortelę, turite tvarkyklę atnaujinti į Microsoft versiją 5.1.2600 arba vėlesnę.

Priedas **A**

Specifikacijos

	B/W Laser AIO
	KONICA MINOLTA PagePro 1380 MF
Spausdinimo sistema	B/W Laser (NC-L701 variklis)
Maitinimo šaltinis	
Maitinimo blokelis	110 V, 120-127 V, 220-240 V 50-50 Hz
Papildomas ADF	DC 24 V, DC 5 V (tikia maitinimo blokelis)
Energijos suvartojimas	
Maitinimo blokelis—110 V	792 W
Maitinimo blokelis —120-127 V	864-915W
Maitinimo blokelis —220-240 V	990-1080W
Papildomas ADF	Mažiau negu 30 W
Išmatavimai Plotis x Skersmuo x	
Maitinimo blokelis, įskaitant originalu dangtelį	492 mm (14.7") x 465 mm (18.6") x 410 mm (16.2")
Papildomas ADF	497 mm (19.5") x 355 mm (14") x 80 mm (3.25")
Svoris	
Maitinimo blokelis	14.2 kg (31.3 svarai)
Papildomas ADF	3.2 kg (7 svarai)

Spausdintuvo funkcija	
Spausdinimo greitis (pastovus greitis)	21 puslapis per minutę (Laiško), 20 puslapių per minutę (A4)
Pirmo spausdinimo laikas	17 sekundžių
Skiriamoji geba	600 dpi
Puslapių aprašo kalba	GDI kalba
Operacinė sistema	Windows XP/2000/Me/98SE
Sąsaja	USB 2.0 Hi-Speed

Kopijavimo aparato funkcija	
Kopijavimo greitis	20 kopijų per minutę
Skenavimo skiriamoji geba	1200 dpi
Kopijavimo skiriamoji geba	600 dpi
Pirmo kopijavimo laikas	19 sekundžių
Išilimo laikas	21 sekundė
Popieriaus dėklo talpa	250 lapų
Rankinio padavimo dėklo talpa	1 lapas
Išėjimo talpa	100 lapų
Maksimalus originalus dydis (Planšetinis)	215.9 mm x 297 mm (8.5" x 11.69")
Maksimalus originalus dydis (Papildomas ADF)	215.9 mm x 355.6 mm (8.5" x 14")
Standartinė operatyvioji atmintis	32 MB SDRAM
Papildomo ADF talpa	50 puslapiai
Vaizdo režimo pasirinkimas	Mišrus, Teksto, Fotografijos
Didinimo - mažinimo diapazonas	Nuo 25% iki 400%
1 iki 1 greitis	20 kopijų per minutę
2 in 1	Taip
Kiekio rinkiklis	1 iki 99
Popieriaus svoriai (Planšetinis)	75 g/m ² (20 svarų)
Popieriaus svoriai (Papildomas ADF)	75 g/m ² (20 svarų)
Kopijos dydis	A4, A5, B5, Laiško, Legal
Pustoniai	64 lygių
Kopijavimo nustatymai	Numatomas kopijavimo režimas, numatomas tankumas, numatomas didinimas - mažinimas, numatomas rūšiavimas, numatomas tonerio taupymas.

Skenavimo funkcija	
Skaitymo metodas	CCD vaizdo daviklis
Skenavimo greitis (Spalvinis) A4	6 puslapiai per minutę
Skenavimo greitis (Vienspalvis) A4	6 puslapiai per minutę
Skenavimo laikas (Spalvinis) A4	2.4 ms/linija
Skenavimo laikas (Vienspalvis) A4	2.4 ms/linija
Skenavimo skiriamoji geba	1200 dpi
Padavimas A/D	16 bitų
Išėjimas A/D	8 bitai
Vaizdo duomenų tipas (Spalvinis)	Neapdoroti duomenys (Vaizdo tipas priklauso nuo
Vaizdo duomenų tipas	neapdoroti duomenys (Vaizdo tipas priklauso nuo AP)
Sąsaja	USB 2.0 Hi-Speed
Maksimalus dokumento dydis (Planšetinis)	215.9 mm x 297 mm (8.5" x 11.69")
Maksimalus dokumento dydis (Papildomas ADF)	215.9 mm x 355.6 mm (8.5" x 14")
Spalvų gylis	16/48 bitai
Skenavimo elementas	CCD vaizdo daviklis
Spalvos gylis	24-bitai
Pustonių lygiai	256
Skenerio tvarkyklė	Windows XP/2000/Me/98SE

Papildoma funkcija	
Su papildomu ADF	
Greitis	
1 iki 1 Greitis (Vienspalvis)	15 kopijų per minutę
Originali nustatyta padėtis	Centrinė padėtis
Originalus dydis	215.9 mm x 355.6 mm (8.5" x 14")
Popieriaus komplektas	
Atrinkimas (Rūšiavimas)	Taip
2 in 1	Taip
4 in 1	Taip

TM
PagePro 1390 MF
Fakso naudojimo
instrukcija

4558-9564-01A

1800795-001B

Turinys

1 Įvadas	3
Atsargumo priemonės 4	
Įrenginio dalys 4	
Vaizdas iš priekio 4	
Vaizdas iš galo 4	
2 Valdymo pultas ir konfigūravimo meniu	5
Apie valdymo pultą 6	
Konfigūravimo meniu apžvalga 8	
3 Trikčių diagnostika	12
Problemos siunčiant faksogramas 12	
Problemos priimant faksogramas 12	
Ekrane rodomi klaidų pranešimai 12	
Klaidų kodai 14	
Siunčiant faksogramas 14	
Priimant faksogramas 15	
4 Priedas	16
Techninės specifikacijos 17	
Galimų simbolių sąrašas 17	

İvadas

1

Atsargumo priemonės

Prie šio įrenginio galima jungti toliau nurodytas telefono linijas.

PSTN (Public Switched Telephone Network – viešasis komutuojamas telefoninis tinklas)

PBX (Private Branch eXchange – vietinės telefono stotelės)

Naudodami PBX liniją ir norėdami prisijungti prie PSTN linijos, rinkdami numerį turite surinkti PSTN prieigos skaičių ir padaryti pauzę. Prieigos skaičius priklauso nuo PBX linijos. Žr. jūsų naudojamos PBX linijos specifikacijas.

Įrenginio dalys

Šiame vadove minimos įrenginio dalys parodytos žemiau. Skirkite šiek tiek laiko susipažinti su jomis.

Vaizdas iš priekio

- 1–Automatinio dokumentų tiektuvo (ADF) dėklas
- 2–Papieriaus stabdiklis
- 3–Automatinio dokumentų tiektuvo (ADF) dangtis
- 4–Valdymo pultas
- 5–Išvesties dėklas
- 6–Laikmenos dėklas

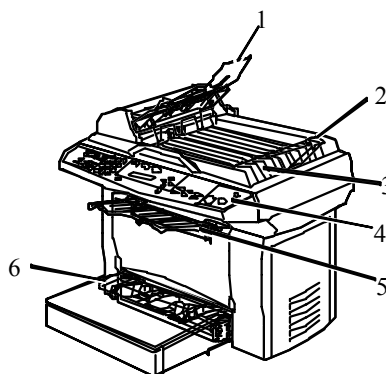

Vaizdas iš galo

- 1–EXT. (išorinis) lizdas
- 2–LINE (linijos) lizdas

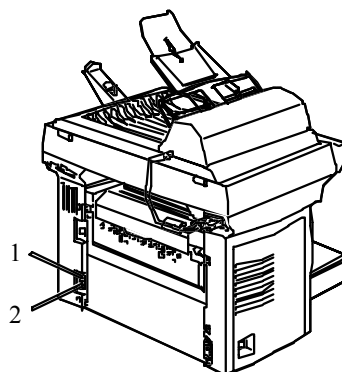

*Valdymo pultas
ir konfigūravimo
menu*

2

Apie valdymo pultą

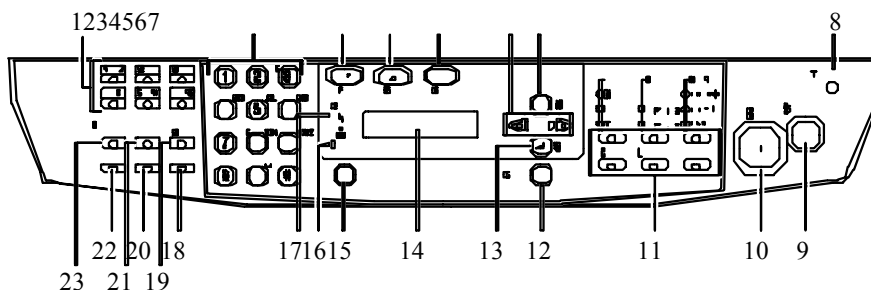

Nr.	Dalies pavadinimas	Aprašymas
1	Vieno paspaudimo rinkimo mygtukai	Įrašo ir atmintyje išlaiko vieno paspaudimo rinkimo numerius. Jei norite pasirinkti vieno paspaudimo rinkimo numerį, įrašytą naudojant sparčiojo rinkimo mygtukus nuo 7 iki 12, laikykite nuspaudę mygtuką [Shift].
2	Klaviatūra	Naudojama numeriams (pvz., fakso) ir raidėms, (pvz., vardams) įvesti.
3	Fakso mygtukas	Įjungia fakso režimą.
4	Nuskaitymo mygtukas	Įjungia nuskaitymo režimą.
5	Kopijavimo mygtukas	Įjungia kopijavimo režimą.
6	Slinkties mygtukai	Perjungia meniu, o įvedant raides ir skaičius judina žymeklį. Paspauskite [-] mygtuką, kad ištrintumėte žymekliu pažymėtą raidę ar skaičių.
7	Menu mygtukas	Įjungia meniu režimą ir parodo pirmą galimą meniu.
8	Miltelių taupymo režimas	Kopijavimo režime taupo miltelius jų sunaudodamas mažiau dokumentams spausdinti.
9	Stabdymo/grąžinimo mygtukas	Uždaro meniu. Bet kuriuo metu sustabdo atliekamą operaciją.
10	Pradžios mygtukas	Pradedą kopijavimą, nuskaitymą ar faksogramos siuntimą.

11	Kopijavimo funkcijų mygtukas	Pateikiamos kopijavimo funkcijos. Išsamesnės informacijos ieškokite Spausdintuvo/kopijavimo aparato/skenerio vartotojo vadove. <i>Jei kopijavimo funkcijų mygtukas paspaudžiamas fakso režime, įrenginyje įjungiamas kopijavimo režimas.</i>
12	Atšaukimo mygtukas	Atšaukia nustatymą arba grįžta į ankstesnį meniu lygį. Jei paspaudžiamas kelis kartus, uždaromas meniu. Grįžta į ankstesnį meniu lygį.
13	Parinkimo mygtukas	Atidaromas kitas meniu lygis. Parenkama pasirinktis. Taikomas nustatymas.
14	Pranešimų langas	Rodo nustatymus ir pranešimus.
15	Mygtukas „Nuskaityti į“	Dokumentą nuskaityti į nurodytą programinės įrangos programą. Išsamesnės informacijos ieškokite Spausdintuvo/kopijavimo aparato/skenerio vartotojo vadove.
16	Miltelių kiekio indikatorius	Mirksi, kai miltelių kasetė tuščia arba kai reikia pakeisti cilindą. Šviečia, kai milteliai visiškai išnaudoti, naudojama netinkama miltelių kasetė arba kai reikia pakeisti cilindą.
17	Klaidos indikatorius	Parodo, kad įvyko klaida, pavyzdžiui, popieriaus strigtis, nebėra popieriaus arba atidarytos priekinės durelės.
18	Mygtukas „ragelis“	Siunčia arba priima pašnekovo siunčiamus duomenis.
19	Mygtukas „Shift“	Laikykite nuspaudę, kad pasirinktumėte vieno paspaudimo rinkimo mygtukus nuo 7 iki 12.
20	Ryškumas	Reguliuoja faksogramos ryškumą.
21	Perrinkti/daryti pauzę	Dar kartą skambina paskutiniu rinktu numeriu. Renkant numerį įterpiama pauzė.
22	Skyra	Reguliuoja faksogramoje esančio paveikslėlio kokybę.
23	Spartusis rinkimas/paieška	Skambina sparčiojo rinkimo numeriu.

Konfigūravimo meniu apžvalga

Įrenginį tikriausiai galite programuoti ir be vartotojo vadovo pagalbos. Bet jei norite geriau suprasti meniu pasirinktis ir galimas funkcijas, žiūrėkite toliau pateikiamą meniu lentelę.

Informacijos apie bendrų nustatymų meniu, kopijavimo nustatymų meniu ir konfigūraciją, meniu medį ir naudojimo ataskaitą, esančią ataskaitų meniu, ieškokite Spausdintuvo/kopijavimo aparato/skenerio vartotojo vadove.

Visi gamykliniai nustatymai parašyti pastorintu šriftu.

1. Bendri nustatymai

2. Kopijavimo nustatymai

3. Ataskaitos	31. Konfigūravimas		
	32. Meniu medis		
	33. Naudojimo ataskaita		
	34. Fakso veikimo ataskaita		
	35. Telefonų knyga		

4. Fakso nustatymai	41. Data/laikas	Įvedamas klaviatūra	
	42. Faksogramos antraštė	Pavadinimas	Įvedamas klaviatūra (iki 20 simbolių) (bet kokie simboliai, kuriuos galima įvesti klaviatūra)
Faksas			Įvedamas klaviatūra (iki 20 simbolių) (1,2,3,4,5,6,7,8,9,0,+ ,)

	43.Toninis/Pulsinis	JAV/Kanada: Toninis, pulsinis 10PPS Europa: Toninis, 10PPS 33/67, 10PPS 40/60 Kinija: Toninis, pulsinis 10PPS, pulsinis 20PPS Taivanas: Toninis, pulsinis 10PPS	
	44.Skambučių skaičius	1,2,3,4, parenkamas rankiniu būdu	
	45.Antraštė	Ijungti, išjungti	
	46.Numatytoji skyra	STD. (standartinė), Fine (gera), S-Fine (labai gera), Photo (nuotrauka)	
	47.Numatytasis ryškumas	Tamsus, normalus, šviesus	
	48.Eilutės ekrane	Išjungta, žemai, viduryje, aukštai	
	49.Tx (perdavimo galingumo) ataskaita	Ijungti, išjungti, klaida	
	410.Pakartotinių rinkimų skaitiklis	0,1,2,3,4,5,6	
	411.Pakartotinio rinkimo intervalas	10 sek., 30 sek., 1 min., 2 min., 3 min.	
	412.Poraštė	Ijungti, išjungti	
	413.Rinkimo tono aptikimas		

	414.Fakso aptarnavimas	Prisijungimo laikas	60 sek., 70 sek., 80 sek., 90 sek.
		Tx (perdavimo galingumo) lygis	0 dbm, -1 dbm, -2 dbm, -10 dbm, -15 dbm (Numatytasis: priklauso nuo regiono)
		ECM	Ijungti, išjungti
		Tx (perdavimo galingumo) greitis	33,6; 31,2; 28,8; 26,4; 24,0; 21,6; 19,2; 16,8; 14,4; 12,0; 9,6; 7,2; 4,8; 2,4 (Kbps)
		Rx (priimamo signalo) greitis	33,6; 31,2; 28,8; 26,4; 24,0; 21,6; 19,2; 16,8; 14,4; 9,6; 4,8; 2,4 (Kbps)
		Greičio rodymas ekrane	Ijungti, išjungti
		Kodekų blokavimas	Išjungti, MMR, MR
		Protokolo ataskaita	Ijungti, išjungti, klaida
		Trinti failą	
		[diegties vieta	JAV/Kanada, Europa, Kinija, Taivanas
5. Telefonų knyga	51. Vieno paspaudimo mygtukai	12 numerių (nuo 1 iki 12).	
	52. Spartusis rinkimas	100 numerių (nuo 00 iki 99).	
	53. Skambinimas grupei	Itraukti, trinti, trinti visus	Ne daugiau 50 įrašų vieno rinkimo grupėje. Apima ir vieno paspaudimo rinkimo mygtukus.

6. Speciali faksograma	61. Atidėtas perdavimas	Laiko įvestis	Ne daugiau 5 įrašų.
	62. Transliacija	Ne daugiau 100 įrašų.	
	63. Perimamas Rx		
	64. Atminties tvarkymas.	641. Atmintyje laikomų darbų sąrašas	
		642. Valyti atmintį	Įvesti darbo nr.

Ekране rodomi klaidų pranešimai

Klaidos pranešimas	Priežastis	Sprendimas
Out of Memory (Atmintis pilna)	Atmintis pilna.	Palaukite, kol bus baigtas duomenų perdavimas.
Memory Low (Baigiasi atmintis)	Atmintis greitai bus pilna.	Dokumentą nuskaitykite parinkę kitą skyrą (24 p.). Ištrinkite atmintyje laikomus duomenis (64 p.).
No more room (Nebėra vietos)	Atmintyje laikomas maksimalus telefonų knygos įrašų skaičius.	Ištrinkite telefonų knygos įrašą.
No Dialtone (Nėra rinkimo signalo)	Parinktas <input type="checkbox"/> rinkimo signalo aptikimo parametras, o rinkimo signalo aptikti nepavyko.	Parinkite <input type="checkbox"/> rinkimo signalo aptikimo parametą.
No Answer (Neatsako)	Gavėjo fakso aparatas neatsako.	Pasitikslinkite su faksogramos gavėju, tada bandykite dar kartą.
No record (Nėra įrašo)	Neįregistruotas gavėjas.	Įregistruokite gavėją (40 p.).
Search not found (Paieška nieko neaptiko)	Įvesto vardo rasti nepavyko.	Patikrinkite, ar vardą įvedėte teisingai. Ieškomas gavėjas nebuvo įregistruotas. Įregistruokite gavėją (42 p.).

Bad fax number (Klaidingas fakso numeris)	Renkant fakso numerį paliktas tarpas.	Šis pranešimas rodomas, jei priimant perėmimą arba perduodant transliaciją fakso numeryje buvo padarytas tarpas. Fakso numerį įveskite be tarpu.
Bad fax job ID (Klaidingas fakso darbo ID)	Įvestas darbo, kurio atmintyje nėra, numeris.	Darbų numerius patikrinkite atmintyje laikomų darbų sąrašė ir bandykite dar kartą.
Fax job:xxx busy (Fakso darbas:xxxx atliekamas)	Siunčiamas darbas, kurio numeris xxxx.	Paspauskite [Stabdymo/grąžinimo] mygtuką, kad sustabdytumėte perdavimą, tada darbą ištrinkite.
Line is busy (Linija užimta)	Gavėjo linija užimta.	Palaukite truputį, tada faksą bandykite siųsti dar kartą.
	Number busy (numeris užimtas)	
No connection (Nėra ryšio)	Rinkimo signalas neaptiktas.	Patikrinkite liniją.
Com Err:xxxxxx (Ryšio klaida:xxxxxx)	Įvyko perdavimo klaida.	Patikrinkite klaidos kodą.
Dialing Failed (Rinkimas nepavyko)	Gavėjo fakso aparate nustatytas rankinis priėmimas, bet gavėjas fakso nepriėmė. Gavėjas gali neturėti fakso aparato.	Pasitikslinkite su faksogramos gavėju, tada bandykite dar kartą.
Redialing failed (Perrinkimas nepavyko)	Perrinkti buvo bandoma automatinio perrinkimo funkcijoje nurodytą skaičių kartų, bet fakso išsiųsti nepavyko.	Palaukite truputį, tada faksogramą bandykite išsiųsti dar kartą arba pasitikslinkite su gavėju, ar jo fakso aparatas veikia.

Klaidų kodai

Siunčiant faksogramas

Pagal numatytąjį nustatymą, nepavykus perduoti faksogramos, išspausdinamas perdavimo rezultatų lapas.

Patikrinkite 6 skaitmenų klaidos kodą, nurodytą rezultatų skiltyje.

Klaidos kodas	Priežastis	Sprendimas
xxx015	Šis kodas parodo, kad nebuvo aptiktas rinkimo signalas.	Paspauskite [Ragelis] mygtuką ir paklauskite, ar yra signalas. Jei signalo negirdite, telefono linija netinkamai prijungta prie LINE lizdo. (Yra dvi jungtys, viena išoriniam telefonui ir viena telefono linijai), (2 p.).
xxxx16, xxxx17, xxxx31	Šis kodas parodo, kad po rinkimo fakso signalas nepriimtas.	Patikrinkite, ar teisingas nuotolinis fakso numeris. Jei numeris tinkamas, bandykite Fakso nustatymų dalyje esančiame Fakso aptarnavimo meniu parinkti ilgesnį prisijungimo laiką (6 p.).
xxxx30-xxx79	Šis kodas parodo, kad faksogramos perdavimas buvo pradėtas, bet tinkamai jo pabaigti nepavyko.	Pirmiausia bandykite puslapius siųsti dar kartą. Kartais telefono ryšio kokybė pagerėja ir perdavimą pavyksta užbaigti sėkmingai. Jei ši klaida įvyksta dažnai, gali tekti pakeisti fakso aptarnavimo meniu nustatymus, esančius Fakso nustatymų dalyje (6 p.).
xx0130- xx0179	Jei klaidos su šiais kodais kartojasi dažnai, jūsų telefono ryšio kokybė yra per prasta naudoti V34 režimą.	Tx greičio nustatymą iš 33,6 Kbps pabandykite pakeisti į 14,44 Kbps, tada patikrinkite rezultatus. Tx greitį pakeisti galima Fakso nustatymų dalyje esančiame Fakso aptarnavimo meniu (6 p.).

Klaidos kodas	Priežastis	Sprendimas
xx0230-xx0279	Jei klaidos su šiais kodais kartojasi dažnai, nuotolinis faksas yra senas ir dėl to kyla suderinamumo problemų.	<p>Klaida V17/V29 režime: Pabandykite išjungti ECM, tada patikrinkite rezultatus. Jei problemos išspręsti nepavyksta, Kodekų blokavimo funkcijoje pabandykite parinkti kitokį nei MP nustatymą. ECM ir Kodekų blokavimo funkcijos yra Fakso nustatymų dalyje esančiame Fakso aptarnavimo meniu (6 p.).</p> <p>Klaida V23 ir V17/V29 režimuose: Bandykite pakeisti TX lygio nustatymą. Pirmiausia lygį padidinkite 2 iki 3 dbm, tada patikrinkite rezultatus. Jei problemos išspręsti nepavyksta, lygį pabandykite sumažinti 2 (nuo numatytojo nustatymo) iki 3 dbm.</p>

Priimant faksogramas

Išspausdinkite veiksmų žurnalo ataskaitą ir patikrinkite klaidos kodą, nurodytą rezultatų skiltyje.

Klaidos kodas	Priežastis	Sprendimas
xx0130-xx0179	Jei klaidos su šiais kodais kartojasi dažnai, jūsų telefono ryšio kokybė yra per prasta naudoti V34 režimą.	Rx greičio nustatymą iš 33,6 Kbps pabandykite pakeisti į 14,4 Kbps, tada patikrinkite rezultatus.
xx0230-xx0279	Jei klaidos su šiais kodais kartojasi dažnai, nuotolinis faksas yra senas ir dėl to kyla suderinamumo problemų.	<p>Pabandykite išjungti ECM, tada patikrinkite rezultatus. Jei problemos išspręsti nepavyksta, Kodekų blokavimo funkcijoje pabandykite parinkti kitą nei MP nustatymą. ECM ir Kodekų blokavimo funkcijos yra Fakso nustatymų dalyje esančiame Fakso aptarnavimo meniu (6 p.).</p>

A

Priedas

Techninės specifikacijos

Suderinamos linijos	PSTN (Public Switched Telephone Network=viešasis komutuojamas telefoninis tinklas), PBX (Private Branch eXchange=vietinės telefono stotelės)
Suderinamumas	ITU Super G3 (ECM)
Modemo sparta	33,6; 31,2; 28,8; 26,4; 24; 21,6; 19,2; 16,8; 14,4; 12,0; 9,6; 7,2; 4,8; 2,4(Kbps)
Faksogramos perdavimo greitis	3 sek. (ITU #1, STD), 33,6 Kbps
Kodavimo metodas	MH, MR, MMR
Atminties talpa	3,5 MB
Saugomų puslapių skaičius	170 puslapių priimant (ITU-T tikrinimo lentelė Nr. 1, [] skyros nustatymas, A4 formatas)
Maksimalus nuskaitymo dydis	ADF: 8,5" x 14" / 216 mm x 356 mm Nuskaitymo stiklas: 8,5" x 11" / 216 mm x 297 mm
Popieriaus dydis	A4, Letter, Legal, A5, B5
Kraštų trynimasis	4 mm (iš viršaus, apačios, kairės, dešinės)

Išsamesnės informacijos apie kitas specifikacijas ieškokite Spausdintuvo/kopijavimo aparato/skenerio vartotojo vadove.

Galimų simbolių sąrašas

Mygtukas	Mažosios raidės	Didžiosios raidės
1	.,?!"1-()@/;:_	.,?!"1-()@/;:_
2	abc2	ABC2
3	def3	DEF3
4	ghi4	GHI4
5	ijkl5□」┌	JKL5□」┌
6	mno6_ -	MNO6_ -
7	pqr7 \$	PQR7 \$
8	tuv8	TUV8
9	wxyz9	WXYZ9
0	<SP>0	<SP>0
#	Perjungti į didžiųjų raidžių rašymo režimą	Perjungti į mažųjų raidžių rašymo režimą
*	*+7_=#%&<>[]{} `	*+7_=#%&<>[]{} `