

---

**pagepro 1490MF**

**Vartotojo instrukcija**

---

# Spausdintuvo dalys



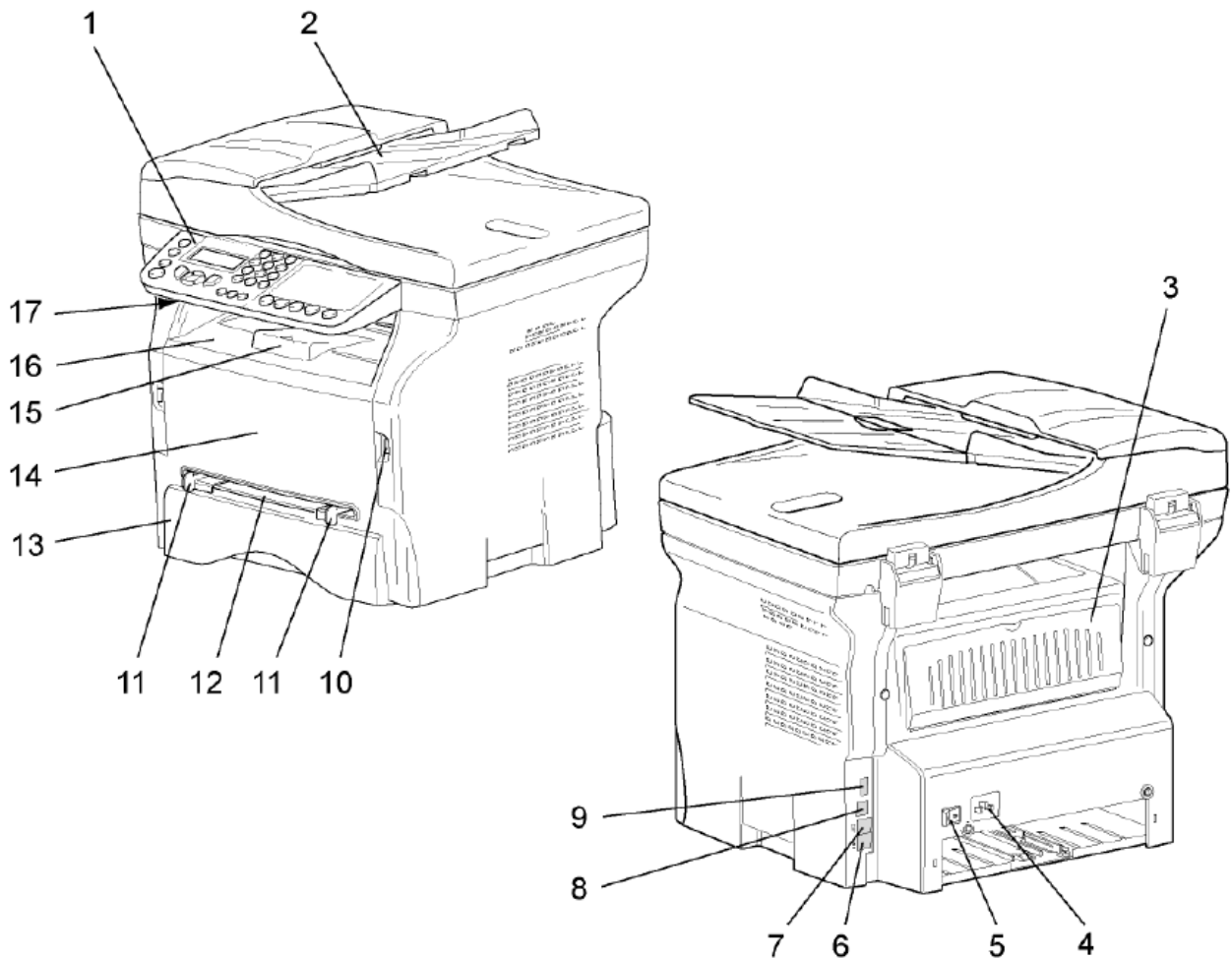





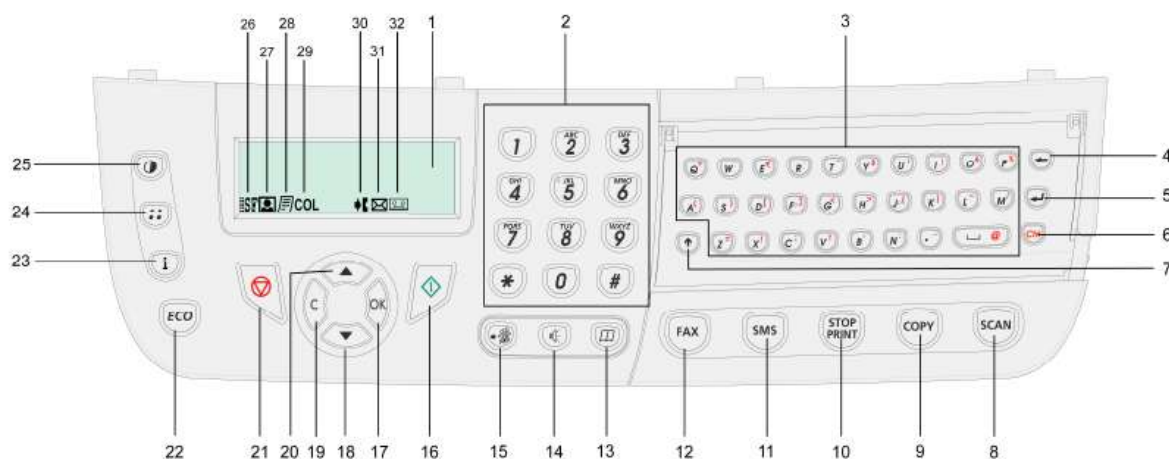



## Priekis ir galas











1. Valdymo skydelis
2. Automatinis popieriaus padavimo dangtis
3. Popieriaus padavimo mazgo dangtis
4. Maitinimo prijungimas
5. Įjungti/ išjungti
6. Telefono linijos prijungimo vieta (LINE)
7. Papildomo telekomunikacijos priedo prijungimo vieta (EXT)
8. USB jungtis (kompiuteriui prijungti)
9. USB jungtis (USB atmintinei prijungti)
10. USB jungtis (USB atmintinei prijungti)
11. Rankinio padavimo dėklo nustatymo mechanizmai
12. Rankinio padavimo dėklas
13. Popieriaus dėklas
14. Priekinis dangtelis
15. Laikiklis
16. Išėjimo dėklas
17. Vieta kortelei įdėti

## Valdymo skydelis



1. Ekranas.
2. Klaviatūra.
3. Raidžių klaviatūra
4. ← simbolių ištrynimasis
5. ↵ įvedimo klavišas
6.  klavišas naudojamas specialiems simboliams įvesti
7. ↑ didžiosiom raidėm įvesti
8.  : klavišas. Pasirinkti kur išsaugoti skenuotą dokumentą kompiuteryje ar USB laikmenoje
9.  : klavišas įjungia kopijavimo režimą.
10.  : nutraukia spausdinimą
11.  : trumpųjų žinučių siuntimas
12.  : fakso pranešimo siuntimas
13.  : priėjimas prie išsaugotų „greito rinkimo“ numerių
14.  : fakso siuntimo garso klausymui skirtas klavišas
15.  : klavišas skirtas siųsti keliems adresatams pranešimą (el. paštu, faksu, sms) vienu metu
16.  Patvirtinimo klavišas
17. **OK**: patvirtina pasirinkimą.
18. Klavišas ▼ : Rodo galimas parinktis pasirinktame meniu.
19. Klavišas **C**: skirtas grįžti į prieš tai buvusią vietą
20. Klavišas ▲ leidžia kilti į viršų Meniu pasirinktyje
21. Klavišas  : nutraukia pradėtą operaciją.
22. Klavišas  : aktyvuoja spausdinimo miltelių taupymo režimą

23. Klavišas : įjungia spausdinimo meniu (spausdinimo funkcijų sąrašą, įrenginio nustatymus ir kt.).
24. Klavišas  leidžia įvertinti raiškos nustatymus.
25. Klavišas : kontrasto nustatymai.
26. Simbolis : parenka "Quality Text" spausdinimo raišką.
27. Simbolis : spausdinimo raiška "Photo".
28. Simbolis : spausdinimo raiška "Text".
29. Simbolis COL: spalvinis režimas.
30. Simbolis : parodo linijos aktyvumą
31. Simbolis : parodo, jog įjungtas fakso režimas
32. Simbolis  parodo jog prijungtas išorinis auto atsakiklis.

## Pakuotės turinys

Pakuotės turinį sudaro

### Įrenginys

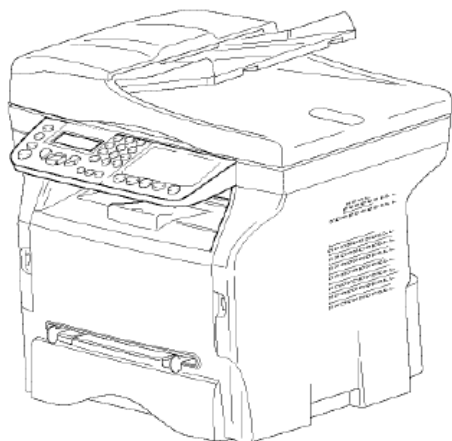

### 1 spausdinimo miltelių kasetė



### 1 DVD diskas



### 1 kabelis įtampai



### Telefono linijos kabelis



## Įrenginio diegimas

- 1 Išpakuokite įrenginį.
- 2 Instaliuokite įrenginį
- 3 Nuimkite visus lipdukus.
- 4 Nuimkite apsaugines plėveles.

## Popieriaus dėjimas į stalčių

Galima naudoti įvairaus tipo ir formato popierių.

**Svarbu!** Galima naudoti tik popierių nuo 60 iki 105 g/m<sup>2</sup> storio.

- 1 **Pilnai** ištraukite popieriaus padavimo stalčių

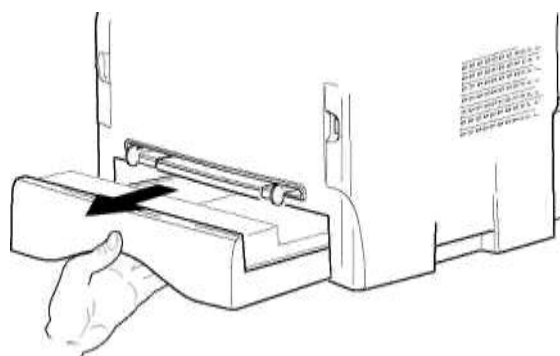

- 2 Spustelkite žemiau esančią lentynėlę.

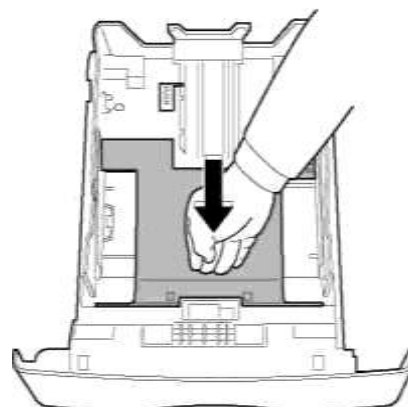

- 3 Norėdami nustatyti galinį popieriaus padavimo reguliatorių - naudokite "PUSH" svirtį (A). Tuomet nustatykite popieriaus formatą naudodami šoninius reguliatorius (B). Popieriaus formato ilgį nustatykite naudodami (C) svirtį.

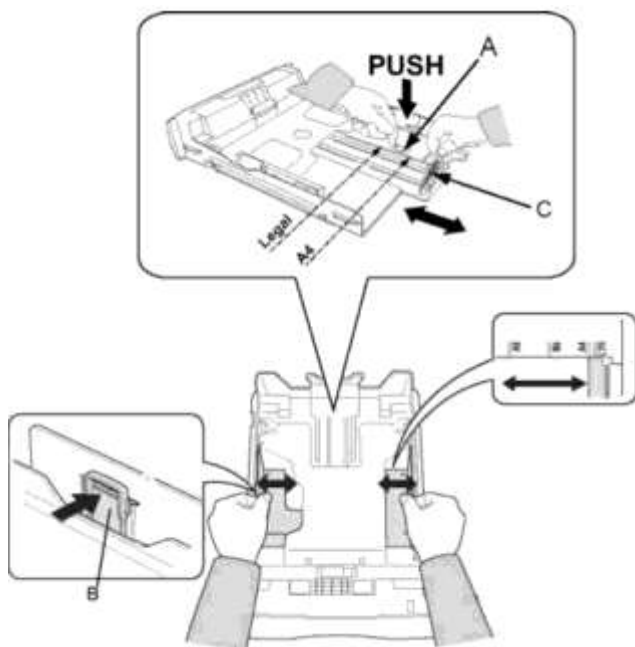

- 4 Paimkite popieriaus krūvą, perverskite ir sulyginkite kraštus

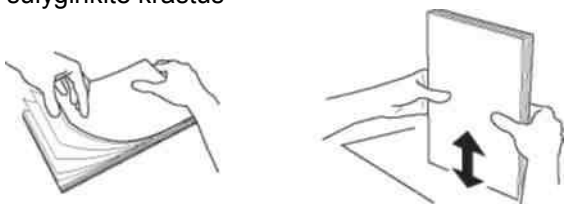

- 5 Įdėkite popierių į padavimo kasetę (pvz. maks. 200 lapų 80 g / m<sup>2</sup>).
- 6 Įstatykite popieriaus padavimo kasetę į vietą.

### **Spausdinimo miltelių kasetės įdėjimas**

- 1 Atsistokite prieš aparatą
- 2 Spustelkite vienu metu dangtelio dešinėje ir kairėje pusėje ir truktelėkite į save.

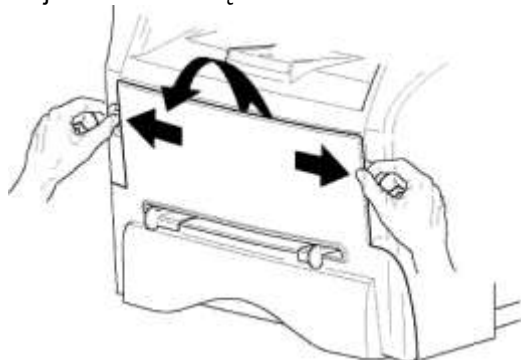

- 3 Išpakuokite naują kasetę. Švelniai pavartykite kasetę 5-6 kartus, kad spausdinimo milteliai tolygiai pasiskirstytų kasetėje. Taip užtikrinsite maksimalų kopijų/spaudų skaičių.

Laikykite kaip parodyta.

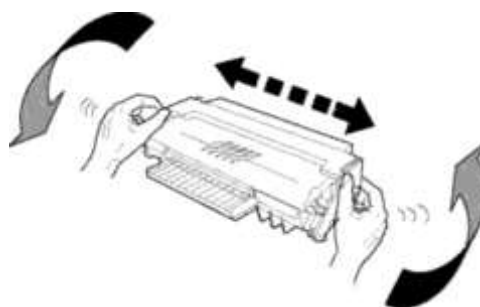

- 4 Įdėkite kasetę lizdą ir stumkite kol ji užsifiksuos, tuomet spustelkit žemyn, kaip pavaizduota žemiau.

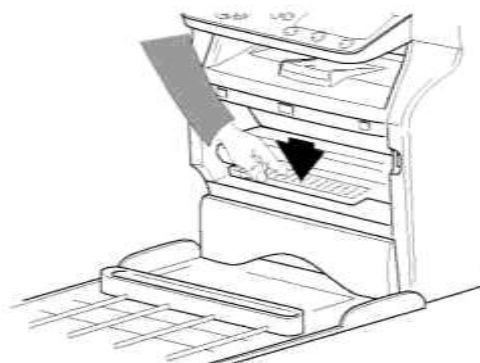

- 5 Uždarykite dangtelį

### **Popieriaus išvedimo ribojimas**

Nustatykite popieriaus išvedimo apribojimą pagal spausdinamo popieriaus formatą. Nepamirškite ištraukti apribojimo, kitu atveju atspausdinti popieriaus lapai iškris.

## Darbo pradžia

### Įrenginio prijungimas



Prieš įjungiant aparatą į elektros tinklą privalu imtis visų saugumo priemonių

- 1 Įsitinkite, jog įjungimo mygtukas On/Off išjungtas, t.y. Off (O position).

Prijunkite elektros įtampos laidą. Įjunkite maitinimo laidą į lizdą ant sienos.

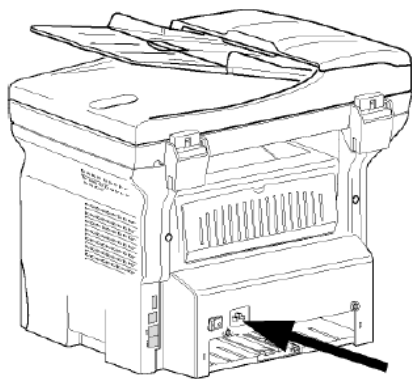

### Pagrindiniai aparato nustatymai

Po kelių sekundžių, kai aparatas įšils, **Nesudėtingo diegimo** funkcija bus paleista ir LCD ekranas rodomas šis pranešimas: **1 - FRANCAIS**

**2 - ENGLISH**

**Nesudėtingo diegimo** funkcija padės sukonfigūruoti aparatą nurodant pagrindinius nustatymus.

Norėdami keisti rodomus nustatymus, spustelkite **OK** klavišą. Nenorėdami nieko keisti spustelkite **C** klavišą: **Nesudėtingo diegimo** funkcija tuomet parodys kitus pagrindinius nustatymus.



#### Pastaba

Nenorėdami keisti ar peržiūrėti pagrindinių nustatymų, spustelkite



klavišą. Atsiras patvirtinimo pranešimas. Spustelkite  dar kartą patvirtinimui.

- 1 Pasirinkite pageidaujama kalbą naudodami ▲ arba ▼ klavišus ir patvirtinkite pasirinkdami **OK**.

Diegimas baigtas ir funkcijų sąrašas atspausdinamas automatiškai.

Jei LCD ekrane pamatysite žinutę **PAPER EMPTY (NĖRA POPIERIAUS)** jei neįdėjote popieriaus į popieriaus padavimo stalčių. Kai tik įdėsite popierių – spausdinimas tęsis.



### Popieriaus įdėjimas į rankinio padavimo dėklą

Rankinis popieriaus padavimas suteikia galimybes naudotis įvairesnius popieriaus formatus bei didesnės gramatūros popierių nei naudojant popieriaus padavimo stalčių.

Tik vienas lapas ar vokas gali būti dedamas.

**Popieriaus lapas turi būti nuo 52 iki 160 g/m<sup>2</sup>.**

- 1 Išskeiskite reguliatorius maksimaliai

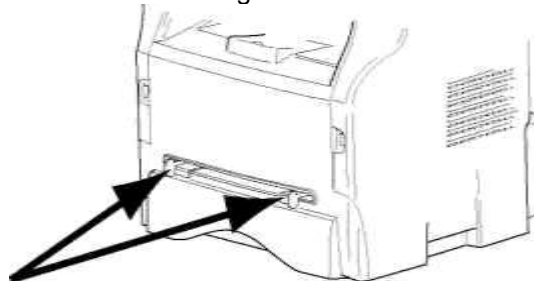

- 2 Įdėkite popieriaus lapą ar vokią į rankinio padavimo dėklą
- 3 Sureguliuokite reguliatorius pagal įdėto lapo ar voko formatą
- 4 Prieš spausdindami įsitinkite ar tokio formato popierių galima naudoti spausdinti šiuo aparatu.

### Spausdinimas ant vokų

Spausdinti galima tik naudojant rankinį popieriaus padavimą

- Rekomenduojamas plotas turėtų būti teritorijoje, kuriai nepriklauso: nuo priekinio krašto 15 mm, ir 10 mm iš abiejų pusių - kairės ir dešinės bei galo
- Vokai, kurie nerekomenduojami naudoti spausdinimui gali būti atspausdinti nekorektiškai
- Suraišyti vokai po spausdinimo turėtų būti pakoreguoti rankiniu būdu
- Maži susiraukšlėjimai apie plačius šoninius vokų kraštus, nusitrynimai, ar mažiau ryškus spaudas spausdinimas gali atsirasti atvirkštinėje pusėje.
- Išleiskite orą iš voko ir sulyginkite voko kampus
- Įdėkite voką teisingoje padėtyje (išlyginkite visus nelygumus)

# Kopijavimas

Jūsų prietaisas taip pat turi kopijavimo funkciją.

Jūs galite nustatyti kelis parametrus tam, kad padarytumėte tiek kopijų, kiek norite.

## Paprastas kopijavimas



Šiuo atveju, parametrai yra nustatyti automatiškai:

- 1 Padėkite dokumentą ant stiklo, atsižvelgdami į nuorodas ant stiklo.
- 2 Du kartus paspauskite mygtuką  Kopija bus padaryta pagal nustatytus parametrus.

## Ekonomiškas kopijavimas

Ekonomiško kopijavimo režimas suteikia galimybę sumažinti tonerio naudojimą ir taip pat sumažinti kopijavimo išlaidas.

Kai naudojamas ekonomiško kopijavimo režimas, tonerio naudojimas sumažinimas ir kopijos tampa šviesesnės.

- 1 Padėkite dokumentą kopijuojama puse žemyn ant stiklo atsižvelgdami į nuorodas 
- 2 paspauskite mygtuką  paspauskite mygtuką

## Sudėtingesnis kopijavimas

Sudėtingesnis kopijavimas leidžia atlikti tam tikrus veiksmus su turima kopija.

### Pastaba



*Mygtuką galite spausti bet kuriuo metu tarp žingsnių. Jūs galite sustabdyti kopijavimą, spausdami*

- 1 Padėkite dokumentą kopijuojama puse žemyn ant stiklo atsižvelgdami į nuorodas

### Pastaba

*Po pirmojo žingsnio, jūs galite tiesiogiai įvesti kopijų skaičių naudodami skaičių klaviatūrą ir paspauskite OK mygtuką patvirtinimui. Tada galite pereiti prie žingsnio 4.*

- 2 Paspauskite  mygtuką.
- 3 Įveskite pageidaujamo kopijų skaičių ir patvirtinkite su mygtuku **OK**.
- 4 Pasirinkite popieriaus paėmimo būdą, naudodamiesi mygtuku **AUTOMATIC** arba **MANUAL**  
Po to spausdami mygtukus **▲** arba **▼**, tada patvirtindami su mygtuku **OK**.

- 5 Pasirinkite mygtukus **▲** arba **▼** spausdinimo priklausomai nuo kopijų skaičiaus kuri jūs norite gauti: **1 lapas 1 kopija, 1 lapas 4 kopijos** arba **1 lapas 9 kopijos**.

### Kopijavimo būdas

Kopijuojami lapai

Rezultatas

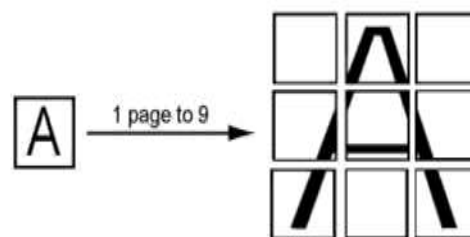
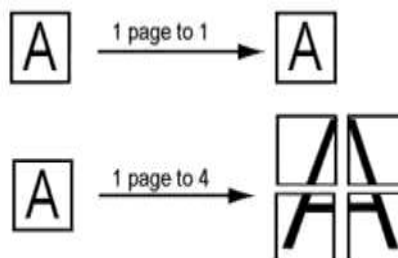

Patvirtinkite su **OK** mygtuku.

- 6 Priklausomai nuo norimo padidinimo masto, nuo **25% iki 400%** su mygtukais **▲** or **▼**, patvirtindami su **OK** mygtuku (tai įmanoma tik **1 lapas 1 kopija** režimu).
- 7 Pasirinkite teisingą originalo dydį su klaviatūros mygtukais **▲** arba **▼** tada patvirtinkite **OK** mygtuku.
- 8 Pasirinkite ryškumą atsižvelgiant į spausdinimo kokybę, kurios Jūs norite **AUTO**, **TEXT**, **QUALITY TEXT** arba **PHOTO** su mygtukais **▲** arba **▼**, o tada patvirtinkite su mygtuku **OK**.
- 9 Nustatykite kontrasto lygį su mygtukais **▲** arba **▼**, tada patvirtinkite su mygtuku **OK**.
- 10 Nustatykite kopijos šviesumo lygį su mygtukais **▲** arba **▼**, tada patvirtinkite su mygtuku **OK**.
- 11 Pasirinkite popieriaus tipą **NORMAL**, **THICK** su mygtukais **▲** arba **▼**, tada patvirtinkite su mygtuku **OK**.

## Kopijavimas su ID kortele

ID kortelės kopijavimo funkcija naudojama kopijuojant abi ID kortelės arba vairuotojo pažymėjimo puses A4 formato lapo (kai originalo dydis mažesni nei A5 formato lapas) arba (kai originalus dokumentas mažesnis nei Letter format sheet (original document size < Statement).

LCD ekranas nurodomos operatyvinės funkcijos (kuomet dokumentas turi būti padėtas, kuomet apverstas ir pan.) užklausiama ar tęsti operacijas.

## Spausdinimo funkcijų vadovas

Svarbus! **Spausdinimas ant formato A5 (or Statement) paper format.**

### ▼ 51 - PRINT / FUNCTIONS LIST

Paspauskite ▼ , įveskite **51** naudodami klaviatūrą. Spausdinimo funkcijų vadovas prasideda.

 **Pastaba.** Jūs taip pat galite pasiekti spausdinimo **PRINT** meniu paspausdami  mygtuką.



## Atspausdinti nustymų lapus

Svarbus! **Spausdinimas ant A5 formato neįmanomas (or Statement) paper format.**

Atspausdinti nustatymų lapus:

### ▼ 56 - PRINT / SETUP

Spauskite ▼ , įveskite **56** naudodami klaviatūrą. Spausdinimas pagal nustatymus prasideda.

 **Pastaba** Jūs taip pat galite pasiekti **PRINT** menu paspausdami mygtuką .

## Aparato užrakinimas

Ši funkcija padeda išvengti atvejų kai neautorizuoti vartotojai naudoja mašiną. Prieigos kodo bus reikalaujama kiekvieną kartą kas nors norės naudotis aparatu. Po kiekvieno pasinaudojimo aparatas automatiškai užsirakina.

Prieš tai kai Jūs įvedėte užrakinimo kodą.

### ▼ 811 - ADVANCED FCT / LOCK / LOCKING CODE

- 1 Spauskite ▼ , įveskite **811** naudodami klaviatūrą. Įveskite savo atrakinimo kodą (4 skaičius) su klaviatūra, Patvirtinkite su **OK** mygtuku.
- 2 *Jei kodas jau užregistruotas, tada įveskite **Important** senąjį kodą spausdinkite prieš tai kai spausdinate naująjį.*

- 3 Įveskite vėl savo atrakinimo kodą (4 skaičius) naudodamiesi klaviatūra, Patvirtinkite su **OK** mygtuku
- 4 Išėikite iš šio meniu spausdami mygtuką 

## Patikrinti skaitliukus

Ši funkcija leidžia peržiūrėti aparato aktyvumo skaitliukus bet kuriuo metu.

Pagal jūsų poreikius, jūs galite peržiūrėti :

- Skanuotus lapus,
- Spausdintus lapus

## Skanuotų lapų skaičius

Tam kad pamatyti nuskanuotų Jūsų aparatu lapų skaičių:

### ▼ 823 - ADVANCED FCT / COUNTERS / SCANNED PAGE

- 1 Paspauskite ▼ , įveskite **823** naudodami klaviatūrą.
- 2 Skanuotų lapų skaičius parodomas ekrane.
- 3 Išėikite iš meniu spausdami  mygtuką.

## Atspausdintų lapų skaičiavimas

Tam, kad pamatyti Jūsų mašina atspausdintų lapų skaičių:

### ▼ 824 - ADVANCED FCT / COUNTERS / PRINTED PG

- 1 Paspauskite ▼ , įveskite **824** naudodami klaviatūrą.
- 2 Atspausdintų lapų skaičius parodomas ekrane.
- 3 Išėikite iš meniu, spausdami mygtuką 

# USB atminties raktas

Jūs galite įjungti USB atminties raktą Jūsų aparato priekyje. Bylos, išsaugotos TXT, TIFF and JPEG formatuose gali būti analizuojamos ir Jūs galite atlikti šiuos veiksmus:

- Atspausdinti išsaugotas bylas esančias USB atminties rakte<sup>1</sup>,
- Ištrinti bylas esančias USB atminties rakte,
- Įjungti įvesto USB atminties rakto turinio analizę,
- Suskaitmeninti dokumentą išsaugant jį USB atminties rakte.

## USB atminties rakto naudojimas

**Svarbu** Visada atsargiai elkitės pajungdami USB atminties raktą prie aparato. Neatjunkite ir nejudinkite USB atminties rakto kol aparatas nuskaito arba įrašo turinį

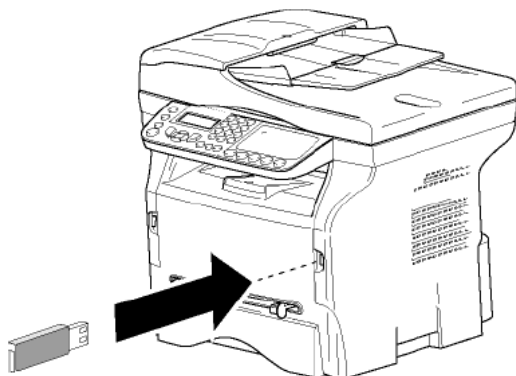

## Atspausdinkite Jūsų dokumentus

**Svarbu.** Spausdinimas yra neįmanomas ant A5 (or Statement) formato popieriaus.

Jūs galite atspausdinti USB atminties rakte išsaugotas bylas arba bylų sąrašą.

### Print the list of files located in the key

Atspausdinti sąrašą bylų, esančių rakte:

#### ▼ 01 - MEDIA / PRINT DOC. / LIST

- 1 Prijunkite USB atminties raktą priekinėje aparato pusėje laikantis prijungimo reikalavimų. **MEDIA ANALYSIS** pasirodo ekrane.
- 2 Pasirinkite **PRINT DOC.** su ▼ arba ▲ mygtukais ir patvirtinkite su **OK**.
- 3 Pasirinkite **LIST** su mygtukais ▼ arba ▲ mygtukais ir patvirtinkite su **OK**.

! Gali būti kad kai kurie TIFF bylos iš jūsų USB Atminties rakto gali likti neatspausdinti dėl duomenų formato ribojimo

- 4 Sąrašas yra rodomas lentelės pavidalu, pateikiant šią informaciją:
  - Analizuojamos bylos yra indeksuojamos tvarkingai viena po kitos,
  - bylos vardas su išplėstine informacija,
  - paskutinio bylos išsaugojimo data,
  - bylos dydis Kb.

### Bylų, esančių USB atminties rakte, spausdinimas

Atspausdinti bylas esančias USB atminties rakte:

#### ▼ 01 - MEDIA / PRINT DOC. / FILE

- 1 Prijunkite USB atminties raktą priekinėje aparato dalyje, atsižvelgdami į prijungimo reikalavimus. **MEDIA ANALYSIS** pasirodo ekrane.
- 2 Pasirinkite **PRINT DOC.** su ▼ arba ▲ mygtukais ir patvirtinkite su **OK**.
- 3 Pasirinkite **FILE** su ▼ arba ▲ mygtukais ir patvirtinkite su **OK**.
- 4 Jūs turite tris galimybes atspausdinti bylas:
  - **ALL**, atspausdinti visas bylas išsaugotas USB atminties rakte. Pažymėkite **ALL** su ▼ arba ▲ mygtukais ir patvirtinkite su **OK**.  
Spausdinimas prasideda automatiškai.
  - **SERIES**, spausdinti bylų seriją, esančią USB atminties rakte. Pažymėti **SERIES** su mygtukais ▼ arba ▲ pažymėti su **OK**.  
**FIRST FILE** ir pirmasis indeksuota byla pasirodo ekrane. Pažymėkite su ▼ arba ▲ mygtukais pirmąją bylą iš serijos tam kad atspausdinti ir patvirtinti su **OK**.  
Žvaigždutė (\*) pasirodo iš kairės pusės.  
**LAST FILE** pasirodo ekrane. Pažymėkite su ▼ arba ▲ mygtukais paskutiniją bylą iš serijos tam kad atspausdinti ir patvirtinti su **OK**.

Paspauskite mygtuką .

**COPIES NUMBER** pasirodo ekrane, įvedate norimą kopijų skaičių su skaičių klaviatūra ir patvirtinkite su **OK**.

Pasirinkite spausdinimo formatą (JPEG byloms): **A4** arba **LETTER** (priklausomai nuo modelio), arba **PHOTO** ir patvirtinkite su **OK**.

Pasirinkite spausdinimo formatą **THICK** arba **NORMAL PHOTO** ir patvirtinkite su **OK** tam kad pradėtumėte spausdinti.

- **SELECTION**, tam kad atspausdinti viena ar kelias bylas iš USB atminties rakto. Pažymėkite su ▼ arba ▲ mygtukais

bylą spausdinimui ir patvirtinkite su **OK**. Žvaigždutė (\*) pasirodo iš kairės bylos pusės. Pakartokite šį kiekvienai bylai, kurią norite spausdinti.

Spauskite  mygtuką. **COPIES NUMBER** pasirodžius ekrane, įveskite pageidaujamą kopijų skaičių su skaičių klaviatūra ir patvirtinkite su **OK**.

Pažymėkite spausdinimo formatą (for JPEG files): **A4** or **LETTER** (priklausomai nuo tipo), arba **PHOTO** ir patvirtinkite su **OK**. Pasirinkite spausdinimo formatą **THICK** or **NORMAL**.

Ir patvirtinkite **OK** mygtuku tam kad pradėti spausdinimą

5 Išeikite iš šio meniu spausdami 

## Kaip ištrinti Jūsų bylas įrašytas USB atminties rakte

Jūs galite ištrinti bylas įrašytas USB atminties rakte.

### ▼ 06 - MEDIA / DELETE / MANUAL

- 1 Prijunkite USB atminties raktą priekinėje aparato pusėje laikantis prijungimo reikalavimų. **MEDIA ANALYSIS** appears on the screen.
- 2 Pažymėkite **DELETE** su mygtukais ▼ arba ▲ mygtukais ir patvirtinkite su **OK**.
- 3 Pažymėkite **MANUAL** su mygtukais ▼ arba ▲ ir patvirtinkite su **OK**.
- 4 Jūs turite 3 galimybes ištrinti failus:
  - **ALL**, ištrinti visus bylas esančius USB atminties raktą. Pažymėkite **ALL** su mygtukais ▼ arba ▲ ir patvirtinkite su **OK**. Jūs galite sugrįžti į prieš tai buvusį meniu.
  - **SERIES**, tam kad ištrinti bylų serijas iš USB atminties racto.
- 5 Pasirinkite **SERIES** su ▼ arba ▲ mygtukais ir patvirtinkite su **OK**. **FIRST FILE** ir pirmas pažymėtas failas pasirodo ekrane. Pažymėkite su mygtuku ▼ arba ▲ pirmąjį failą iš serijos tam kad ištrinti ir pažymėkite su mygtuku **OK**. Žvaigždutė (\*) pasirodo bylos kairėje. **LAST FILE** paskutinis failas pasirodo ekrane, pažymėkite su mygtukais ▼ arba ▲ paskutinę bylą iš duomenų serijos tam kad ištrinti arba patvirtinti su mygtuku **OK**. Žvaigždutė (\*) pasirodo kairėje duomenų serijos.

Paspauskite  mygtuką. Jūs sugrįžtate į pradinį meniu.

bylų reikia ištrinti ir patvirtinkite su mygtuku **OK**. Žvaigždutė (\*) pasirodo bylos kairėje. Pakartokite žingsnį prie kiekvienos bylos, kurį norite ištrinti.

Paspauskite  mygtuką. Jūs sugrįžtate atgal į pradinį meniu.

5 Pabaikite šį meniu paspausdami  mygtuką.

## Analizuoti USB atminties racto turinį

Po neaktyvumo periodo, jūsų aparatas sugrįš į pagrindinį meniu. Tam kad vėl pasiekti USB atminties raktą prašome elgtis pagal šiuos nurodymus:

### ▼ 07 - MEDIA / MEDIA ANALYSIS

- 1 Paspauskite ▼, įveskite **07** naudodami klaviatūrą.
- 2 USB atminties racto analizė prasidėjo.
- 3 Jūs galite atspausdinti arba ištrinti pažymėtus failus esančius jūsų USB atminties rakte. Pasižiūrėkite į prieš tai buvusias dalis.

## Išsaugoti dokumentus USB atminties rakte

Ši funkcija leidžia jums skaitmenizuoti ir išsaugoti dokumentus aplanke ir išsaugoti dokumentus tiesiogiai aplanke MFPrinter Laser Pro LL2\SCAN on a USB atminties rakte. Aplankas MFPrinter Laser Pro LL2\SCAN sukuriama taikomąją programą.

**Svarbu.** Prieš skaitmenizuodami dokumentą, įsitikinkite, kad USB atminties raktas turi pakankamai atminties. Jei ne, Jūs galite rankiniu būdu ištrinti bylas.

- 1 Padėkite dokumentą skenavimui
- 2 Prijunkite USB atminties raktą priekinėje aparato dalyje atsižvelgdami į reikalaujamą pajungimo būdą. USB atminties racto analizė prasidėjo. Kai analizė pabaigiama, parodomas **MEDIA** menu.
- 3 Pažymėkite **SCAN TO** su mygtukais ▼ arba ▲ ir tada pažymėkite su mygtuku **OK**.
- 4 Pasirinkite tarp **B&W SCAN** arba **COLOUR SCAN** su mygtukais ▼ arba ▲ ir patvirtinkite su **OK**.
- 5 Su skaičių klaviatūra suteikite skenuojamai bylai vardą iki 20 simbolių ir patvirtinkite su **OK**.
- 6 Pasirinkite formatą tarp **IMAGE** ir **PDF** ir patvirtinkite kad norite pradėti skenavimą ir įrašyti dokumentą. **IMAGE** leidžia išsaugoti failą kaip nuotrauką. **PDF** yra skaitmeninių dokumentų .

- **SELECTION**, tam kad ištrinti vieną ar keletą bylų iš USB atminties rakto.  
Pažymėkite su ▼ arba ▲ mygtukais kiek

Su **IMAGE** formatu, jei Jūs pasirinkote:

- **BLACK&WHITE**, juodai balta – informacija bus išsaugota byloje **TIFF** formatu.
- **COLOUR**, atvaizdas bus išsaugotas byloje **JPEG** formate.

Jūs taip pat galite pasirinkti atvaizdo ryškumą kuris bus skaitmenizuotas USB atminties rakte; nustatytas ryškumas yra **AUTO**.

Pradžioje mygtukas  nedelsiant pradedamas skanavimas ir siunčiamos bylos su parametrais nustatytais analizės formate.

# Priežiūra

## Servisas

### Pagrindinė informacija



Jūsų saugumo dėlei, yra griežtai nurodoma laikytis saugumo nurodymų

Tam, kad užtikrinti, kad Jūsų aparatas yra laikomas geriausiomis sąlygomis, rekomenduojama, kad jūs periodiškai valytumėte vidines dalis.

Prašome laikytis šių taisyklių naudodamiesi biuro įranga::

- Nepalikite atviro skanerio dangčio.
- Nesušlapinkite įrenginio.
- Neuždenkite skanerio dangčio prievarta arba kai tai sukelia mašinos vibracijas.
- Neatidarinkite spausdinimo miltelių kasetės spausdinimo metu.
- Nebandykite ardyti įrenginio.
- Nenaudokite popieriaus kuris spausdinant užsilaiko dėkle per ilgai.

### Spausdinimo miltelių kasetės pakeitimas

Jūsų aparatas yra su medžiagų naudojimo apskaitos sistema, kuri Jums pasako, kai jūsų toneris yra beveik išnaudotas..

Šios žinutės pasirodys ekrane kai toneris yra beveik išnaudotas (mažiau nei 10% spausdinimo miltelių kasetėje likę) arba kai jis yra tuščias:

TONER NEAR  
END

TONER EMPTY  
REPLACE <OK>

TONERIS TUOJAU  
PASIBAIGS

TONERIS TUŠČIAS  
REIKIA PAKĖISTI

Jūs galite miltelių kasetę keisti bet kuriuo metu, dar iki jam pasibaigiant visiškai.

**Svarbu.** Visada naudokite kortelę, pakeisdami tonerio kartridžą. Mikroprocesorinė kortelė turi informaciją kuri nustato tonerio lygį. Jei keisdami tonerį nenaudosite mikroprocesorinės kortelės, tada neveiks tinkamai medžiagų naudojimo apskaitos sistema.

Tam, kad pakeisti tonerį, sekite šią procedūrą:

1 Įdėkite mikroprocesorinę kortelę, pridedamą prie naujo tonerio kartirdžo, kaip parodyta žemiau esančiam paveikslėlyje.

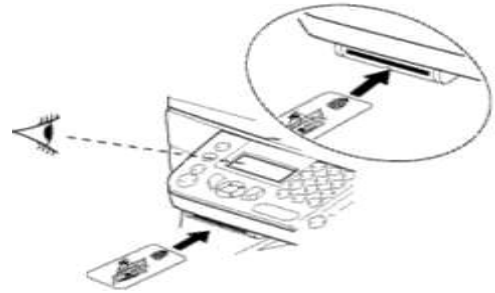

Pasirodo tokia žinutė:

**PAKEISTI TONERĮ?  
TAIP=OK - NE=C**

2 Paspauskite OK.

**OPEN FRONT COVER**

Pasirodo tokia žinutė:

**PAKEISTI TONERĮ**

Atsistokite priešais įrenginį. Paspauskite kairėje ir dešinėje viršelį ir patraukite į save

**Pakelkite ir ištraukite tonerio kartridžą iš aparato. Išpakuokite naują kartiridžą ir įdėkite į vietą pažymėtą diagramoje apačioje.**



7 Uždarykite dangtelį

Pasirodo tokia žinutė:

**HAVE YOU CHANGED THE TONER? <OK>**

8 Spustelkite OK.

Pasirodo laukimo žinutė

**PLEASE  
WAIT**

Mikroprocesorinė kortelė nuskaityta.

**NEW TONER  
REMOVE CARD**

**9** Ištraukite kortelę iš nuskaitymo įrenginio, jūsų aparatas yra pasiruošęs spausdinti

Jeigu jūsų mikroprocesorinė kortelė jau naudojama, aparato ekrane bus tokia informacija:

**PLEASE  
WAIT**

tada,

**REMOVE CARD  
ALREADY USED**

išimkite kortelę.

Jeigu jūs naudojate defektuotą mikroprocesorinę kortelę, aparato ekrane pasirodys:

**PLEASE  
WAIT**

tada,

**UNKNOWN CARD  
REMOVE CARD**

išimkite kortelę.

Jeigu paspaudžiamas mygtukas **C** tuo metu kai nuskaityta mikro procesorinė kortelė, aparatas parodo:

**ACTION CANCELLED  
REMOVE CARD**

Spausdintuvas

## Klaidos pranešimai

Kai spausdinant iškyla problemos aprašytos toliau, tada aparato ekrane rodomas toks pranešimas

Žinutė	Veiksmas
<b>CHECK TONER</b>	Patikrinkite miltelių likutį
<b>TONER NEAR END</b>	Informuoja, kad Jūsų tonerį reikės tuoj pakeisti.
<b>REPLACE PAPER</b>	Įdėkite popieriaus į dėtuvę. Žinutė pasirodo kai aparatas įjungiamas.
<b>HEATING</b>	
<b>CLOSE COVER PRINTER</b>	Spausdintuvo dangtis yra atdaras, uždarykite jį.
<b>TONER EMPTY</b>	Pakeiskite tonerį.
<b>PAPER JAM REMOVE TONER</b>	Popieriaus lapas yra užstrigęs aparate. Išimkite tonerį ir pašalinkite įstrigusį popieriaus lapą. Arba ištraukite popieriaus dėtuvę ir pašalinkite įstrigusį popieriaus lapą. Tada atidarykite ir uždarykite eksploatacinių medžiagų dureles
<b>PAPER JAM EXTERNAL TRAY</b>	Popieriaus lapas yra užstrigęs aparate. Pašalinkite popieriaus lapą. Atidarykite popieriaus . Tada atidarykite ir uždarykite eksploatacinių medžiagų dureles
<b>PAPER EMPTY</b>	Įdėkite popieriaus į popieriaus talpą.

*Po to , kai vienas iš klaidos pranešimų pasirodo įrenginio ekrane, gali atsitikti, kad jūsų paleisto aktyviam spausdinimui darbo spausdinimas bus atšauktas*



## Faksas

Šiame skyriuje aprašoma visų fakso siuntimo ir konfigūracijos funkcijų.

### Persiuntimas iš karto

**1** Padėkite dokumentą ant automatinio dokumento padavėjo kopijuojamu paviršiumi į apačią **arba**

Padėkite dokumentą ant originalo stiklo kopijuojamu paviršiumi į apačią.

**2** Surinkite fakso numerį ir spustelkit  ar .

**3** Galima siųsti vienu metu ir kelis lapus.

Nuskenavus padėkite kitą lapą, paspauskite **NEXT** ir patvirtinkite **OK**. Kai nuskenuosite visus norimus dokumentus, pavirtinkite darbą – **DONE**.

Tuomet  simbolis pradeda šviesti skambučio metu ir šviečia kol vyksta fakso pranešimo perdavimas.

Pasibaigus operacijai-atsiras pranešimas.

*Jūs galite koreguoti persiuntimo parametrus Norėdami tai padaryti, spustelkite **OK** kai surinksite adresato numerį.*

## Atidėtas persiuntimas

Ši funkcija leidžia išsiųsti fakso pranešimą vėliau. Norėdami išsiųsti fakso pranešimą vėliau, Jums reiks iš anksto įvesti adresato tel. nr., siuntimo laiką, padavėją ir puslapių skaičių.

### Taigi :

**1** Padėkite dokumentą ant automatinio dokumento padavėjo kopijuojamu paviršiumi į apačią

**arba**

Padėkite dokumentą ant originalo stiklo kopijuojamu paviršiumi į apačią.

**2** Pasirinkite  **31 - FAX / TRANSMISSION.**

**3** Enter Surinkite adresato numerį kuriuo reikės išsisųsti pranešimą vėliau ir patvirtinkite spusteldami **OK**.

**4** Įveskite naują išsiuntimo laiką, patvirtinkite **OK**.

**5** Pakoreguokite (jei reikia) kontrastą, patvirtinkite **OK**.

**6** Pasirinkite dokumento padavimą, **FEEDER (padavėjas)** ar **MEMORY (atmintis)** ir patvirtinkite **OK**.

**7** Jūs galite nustatyti siunčiamo dokumento puslapių skaičių prieš persiuntimą, patvirtinkite **OK**.

**8** Patvirtinkite atidėtą siuntimą spusteldami 

**9** Galima siųsti vienu metu ir kelis lapus.

Nuskenavus padėkite kitą lapą, paspauskite **NEXT** ir patvirtinkite **OK**. Kai nuskenuosite visus norimus dokumentus, pavirtinkite darbą – **DONE**.

Jūsų dokumentas išsaugotas ir bus išsiųstas Jūsų pasirinktu laiku.

## SMS

**SMS** funkcionalumo dėka galima siųsti trumpąsias žinutes į mobilius telefonus ar kitus įrenginius palaikančius šia funkcija.

Ar galėsite naudotis šia funkcija priklauso nuo telekomunikacijų paslaugų teikėjo.